

AMALFI 1

IT. Pompe di sentina.

Le pompe di sentina hanno ottime capacità di aspirazione e pressione. Le particelle e i detriti solidi possono essere trattati senza danneggiare le pompe. È richiesta un'installazione in un punto alto, asciutto e ben ventilato, quanto più vicino possibile al liquido. Poiché non è possibile un funzionamento a secco, si suggerisce l'utilizzo di un interruttore di sicurezza che interrompa l'invio di corrente alla pompa quando la sentina è vuota.

Per il sistema di pompe di sentina a funzionamento automatico o manuale, la pompa può essere abbinata al pannello di controllo di sentina. Non è consentito il funzionamento a secco.

FR. Pompes de cale.

Les pompes de cale assurent une pression appropriée pour une aspiration performante. Les particules et les débris solides peuvent être traités sans endommager les pompes. Les installer en hauteur, dans un lieu sec et aéré, le plus près possible du liquide. Le fonctionnement à sec étant interdit, il est conseillé de prévoir un interrupteur de sécurité coupant le courant de la pompe lorsque la cale est vide.

Pour le système de pompes de cale automatiques ou manuelles, possibilité de relier la pompe au panneau de contrôle de la cale.

Le fonctionnement à sec est interdit.

DE. Lenzpumpe.

Lenzpumpen sind durch optimale Saug- und Druckeigenschaften gekennzeichnet. Partikel und feste Rückstände können ohne Beschädigung der Pumpe problemlos gefördert werden. Die Installation hat an einem hohen, trockenen und gut belüfteten Standort sowie auf Höhe des Flüssigkeitsniveaus zu erfolgen. Da ein Trockenbetrieb nicht möglich ist, sollte ein Sicherheitsschalter für die Stromunterbrechung zur Pumpe bei leerer Bilge eingebaut werden. Beim automatischen oder manuellen Lenzpumpen-System kann die Pumpe an die Bilgenbedien- und Steuertafel angeschlossen werden. Der Trockenbetrieb ist nicht gestattet.

AMALFI 5

IT. Pompe a girante flessibile.

Elettropompa autoadescante a girante flessibile per travaso di liquidi diversi. Particolarmente indicata per travaso di acqua dolce e salata.

Caratteristica di questa pompa è la possibilità di travasare liquidi contenenti piccole impurità senza danneggiarsi. Corpo in plastica, camera rivestita completamente in acciaio inox, girante in gomma e albero inox.

Il motore può essere usato in continuo ed è fornito di protezione termica. La pompa non deve funzionare a secco.

FR. Pompes à turbine flexible

Pompe électrique auto-amorçante à turbine flexible pour transvasement de liquides divers. Idéale pour transvaser l'eau douce et salée. Cette pompe permet de transvaser des liquides contenant de petites impuretés sans risque de se bloquer. Carter en plastique, chambre entièrement revêtue d'acier inox, turbine en caoutchouc et arbre en inox. Le moteur, équipé d'une protection thermique, peut tourner en permanence. La pompe ne doit pas fonctionner à sec.

DE. Impellerpumpen.

Selbstansaugende Elektro-Impellerpumpe für das Umfüllen verschiedener Flüssigkeiten. Besonders für das Umfüllen von Süß- und Salzwasser geeignet. Die Besonderheit dieser Pumpe besteht darin, ohne jeglichen Schaden Flüssigkeiten mit kleinen Schmutzpartikeln umfüllen zu können. Kunststoffgehäuse, gänzlich aus Edelstahl beschichtete Kammer, Schaufeln aus Gummi und Edelstahlwelle. Der Motor ist für Dauerbetrieb ausgelegt und mit Thermosicherung ausgestattet. Die Pumpe darf nicht trocken laufen.

DIMENSIONS

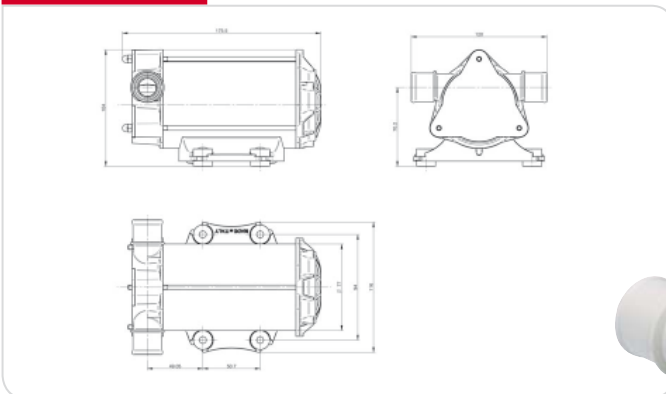

PRODUCTS' RANGE WEIGHT AND PACKAGING

Code	Weight		mm	Packaging	
	kg	lbs		inch	pcs/box
NMT400000	3	6,6	200x130x105	7,9x5,1x4,1	1
NMT400001	3	6,6	200x130x105	7,9x5,1x4,1	1
NMT400003	6	13,2	350x185x260	13,8x7,3x10,2	1



AMALFI 5
AC Version

AMALFI 1
DC Version

Flow-rate

up to
34 l/min
(up to 9 gpm)



PIUSI[®]

AMALFI 1
DC Version



AMALFI 5
AC Version

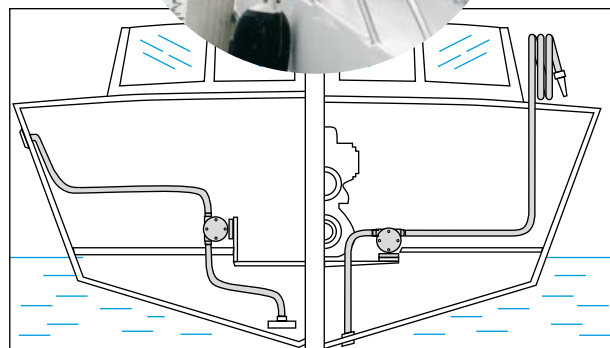

FEATURES

On/off switch



Stainless steel chamber



Flexible impeller



PRODUCTS' RANGE TECHNICAL DATA

Code	Description	Fluids type	Volts/Hz	Flow-rate		Pressure		Max Draw	Fuse	Ports BSP
				l/min	gpm	bar	psi			
NMT400000	AMALFI 1	W	12	32	8,4	1	14,5	13 A	35 A	1/2"
NMT400001	AMALFI 1	W	24	34	9	1	14,5	16 A	15 A	1/2"
NMT400003	AMALFI 5	W	230/50	30	7,3	1	14,5	1,5 A	-	1/2"