



AC Hydraulic^{A/S}

NO COMPROMISE



UNTERFLUR STEMPSEL HEBEBÜHNEN



VM TANKTRAILER
VM TARM.DK

VM Tarm a/s

VM

VM Tarm



DER NÄCHSTE GROSSE SCHRITT

AC Hydraulic hat sich vom traditionellen Verständnis einer LKW Hebebühne abgewendet und eine neue Unterflur Stempel hebebühne für die Zukunft entwickelt

Die Hebebühne ist in einer Stahlkassette mit 2, 3, 4 oder 5 Hubzylindern und einer Kapazität von 30-75 t lieferbar

Ein bodenebener Einbau sowie optimale Mobilität bieten bestmöglichen Werkstattbedingungen und verbessern die Effizienz, Sicherheit und Wirtschaftlichkeit

Serienmäßige Teleskopzylinder erhöhen die Hubhöhe und reduzieren gleichzeitig die Einbautiefe

Das Ergebnis ist eine einfache Installation und Kostenreduzierung



SIMAVIL
EX
SIMAVIL
SIMAVIL
SIMAVIL
SIMAVIL

SIMAVIL
02.99.58.84.91

SIMAVIL
LEVAGE
35500
MINIAC MONTVAN
TEL: 02 99 58 84 91
Fax: 02 99 58 20 84
Mail: contact@simavil.com

SIMAVIL

SIMAVIL

Worker in blue shirt

Large black pipe



PLUG & PLAY

Die Kabel der Steuerbox können sofort nach die Grub- und Fundamentarbeiten verbunden werden

Die flache Konstruktion reduziert die Montagekosten gegenüber herkömmlichen LKW Stempel hebebühnen erheblich

Die wasserdichte und selbst stabilisierende Stahlkassette ermöglicht eine stabile Verschalung nach dem Zufüllen

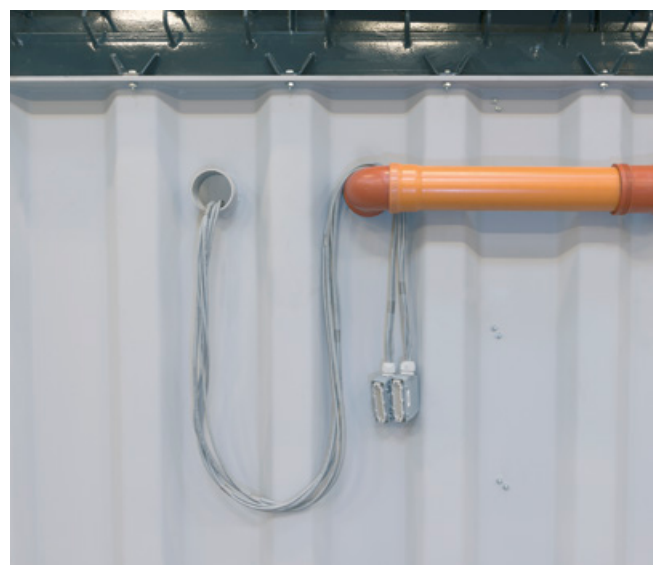

EINFACHE VERBINDUNG

Das Kabel wird an die Steuerbox angeklemmt und danach ist die Bühne voll einsatzfähig



TOUCH SCREEN FERNBEDIENUNG

Die bedienungsfreundliche Touch Screen Fernbedienung bietet Information über den Gebrauch der Hubzylinder (Position und Höhe) sowie auch Sicherheits- und Wartungsinformationen

Heben, Senken sowie Positionierung wird einfach über die Fernbedienung kontrolliert

Die Hubeinheiten können entweder einzeln oder synchronisiert verwendet werden







SICHERHEIT UND STABILITÄT

Vierkantstempel sichern maximale Stabilität

Sehr hohe Betriebssicherheit durch serienmäßiges Sicherheitssystem mit 2 getrennten Hydraulikkreisläufen und zusätzlicher elektronischer Druck- bzw. Dichtigkeitsprüfung

Ein Kreislauf hält die volle Last falls notwendig

Manuelle Absenkmöglichkeit der Hebeanlage (z.B bei Stromausfall)

Elektronische Gleichlaufsteuerung der Hubstempel (nach EN 1493)



IMMER OPTIMALE ARBEITSHÖHE

Hubhöhe kann für alle möglichen Hubanforderungen eingestellt werden

Traversen können in jeder Position bodeneben geparkt werden, es wird keine Parkposition benötigt

Die Unterflur Stempel Hebebühne kann alle Fahrzeuge heben, unabhängig von der Bodenfreiheit des Fahrzeuges



XT 90 099

Volvo Truck Center

FH





STABILE ROLLENABDECKUNG MIT 7 T KAPAZITÄT

Robuste und stabile Rollenabdeckung aus Aluminium-Profil-Segmenten mit rutschfester Oberfläche

Traversen und Rollenabdeckung sind immer bodeneben auf der ganzen Kassettenlänge, unabhängig von der Position der Aufnahmetraversen

Die Kasette ist mit einem Pumpensumpf zum auffangen von Öl und Wasser versehen



AC

15000 kg
33000 lbs

AUFNAHMEPRATZEN UND ACHSTRAVERSEN

Zum Lieferumfang gehören verschiedene Aufnahmepratzen für die Achstraversen

Das gewährleistet nahezu die Aufnahme aller Fahrzeuge

Individuelle Aufnahmepratzen auf Anfrage möglich

STANDARD ZUBEHÖR



Pratzen 40 mm



Pratzen 90 mm



Pratzen 150 mm



Verlängerung 100 mm

WEITERES EXTRA ZUBEHÖR



Differenzialpratzen



Faltbarer Pratzen



Niedriger Alusattel



Achstraverse

2 SÄULEN STEMPEL HEBEBÜHNE

Die Hebebühne ist für LKW's und Busse mit 1 Frontachse und bis zu 3 Hinterachsen geeignet

Der fordere Hubzylinder ist fest montiert; der Hintere ist entsprechend verfahrbar

Die Traversen und Aluminiumrollenabdeckung sind bodeneben entlang der gesamten Unterflurhebebühne

Die Bühne wird gebrauchsbereit und vormontiert als Plug & Play System in einer warmgalvanisierten Stahlkassette geliefert

UL2	
Kapazität	30 t
Hubhöhe	1900 mm
Säulen / Beweglich	2 / 1
Länge der Kassette	8640 mm
Breite der Kassette	1035 mm
Hebezeit hoch/runter	80 sek
Effektbedarf	12 kw
Ölmenge pro Säule	25 l
Gewicht	4,6 t

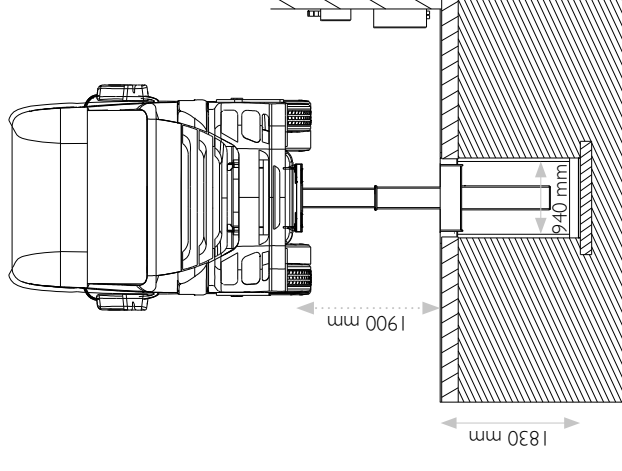
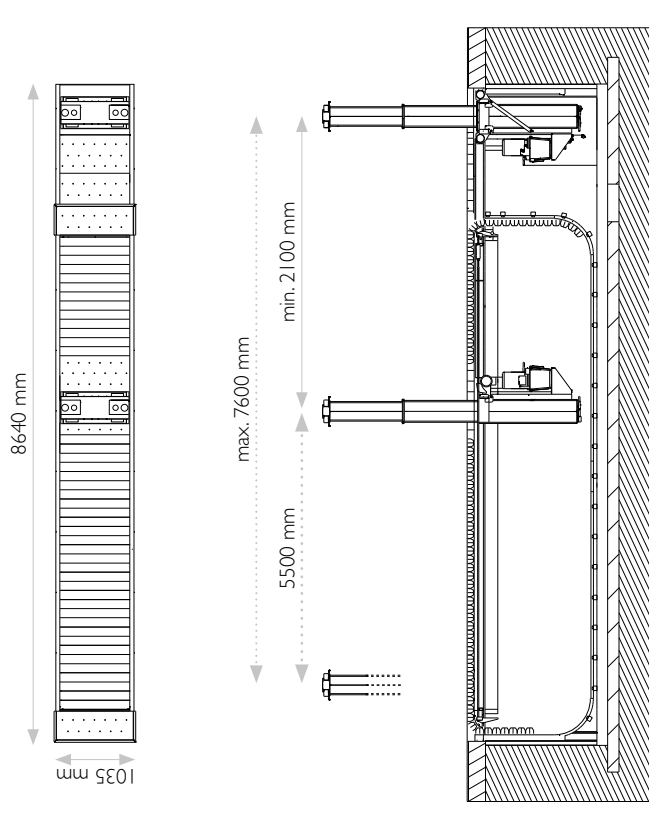

3 SÄULEN STEMPEL HEBEBÜHNE

All-Round Stempelhebephöhne für alle Fahrzeugtypen, einschließlich Lastzügen und Gelenkbussen

Der mittlere Hubzylinder ist fest montiert; der Vordere als auch der Hintere sind verfahrbar

Die Traversen und Aluminiumrollenabdeckung sind bodeneben entlang der gesamten Unterflurhebephöhne

Die Bühne wird gebrauchsbereit und vormontiert als Plug & Play System in zwei warmgalvanisierten Stahlkassetten geliefert

UL3	
Kapazität	45 t
Hubhöhe	1900 mm
Säulen / Beweglich	3 / 2
Länge der Kasette	14.240 mm
Breite der Kasette	1035 mm
Hebezeit hoch/runter	80 sek
Effektbedarf	18 kw
Ölmenge pro Säule	25 l
Gewicht	7 t

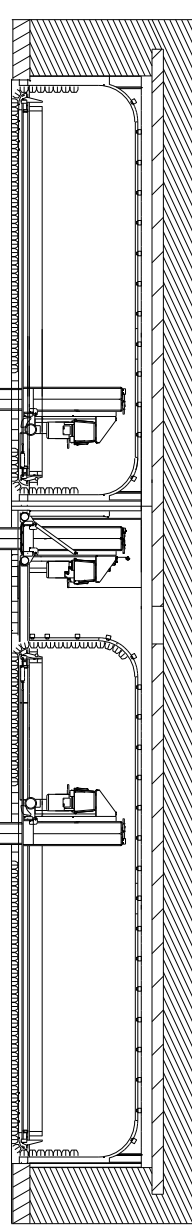
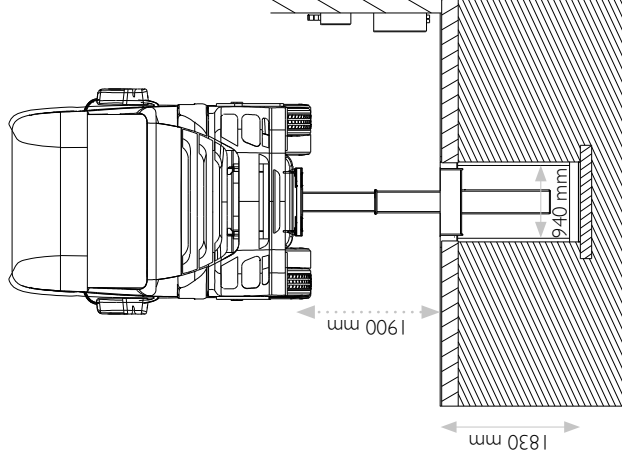
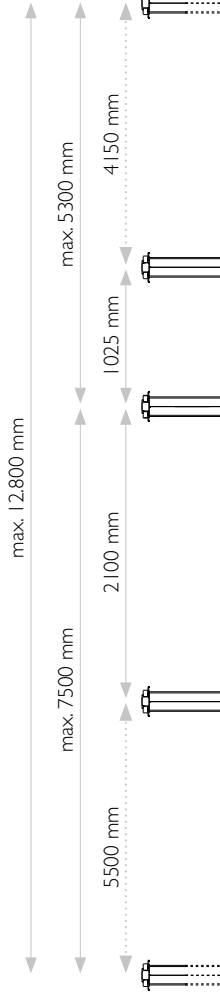
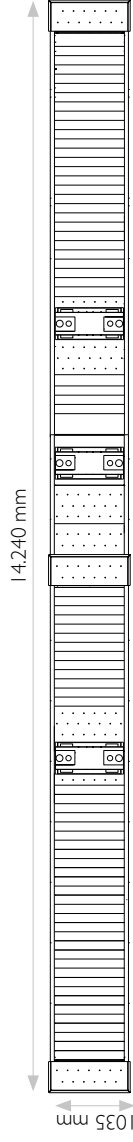

4 SÄULEN STEMPEL HEBEBÜHNE

All-Round Stempelhebephöhne für alle Fahrzeugtypen, einschließlich Lastzügen und Gelenkbussen

Nur ein festmontierter Hubzylinder, die restlichen sind beweglich

Die Traversen und Aluminiumrollenabdeckung sind bodeneben entlang der gesamten Unterflurhebephöhne

Lieferumfang beinhaltet 2 Fernbedienungen, die Stempelhebephöhne kann als zwei voneinander unabhängigen Arbeitsplätzen benutzt werden

Die Bühne wird gebrauchsbereit und vormontiert als Plug & Play System in drei warmgalvanisierten Stahlkassetten geliefert

U14	
Kapazität	60 t
Hubhöhe	1900 mm
Säulen / Beweglich	4 / 3
Länge der Kasette	17.190 mm
Breite der Kasette	1035 mm
Hebezeit hoch/runter	80 sec
Effektbedarf	24 kw
Ölmenge pro Säule	25 l
Gewicht	9 t

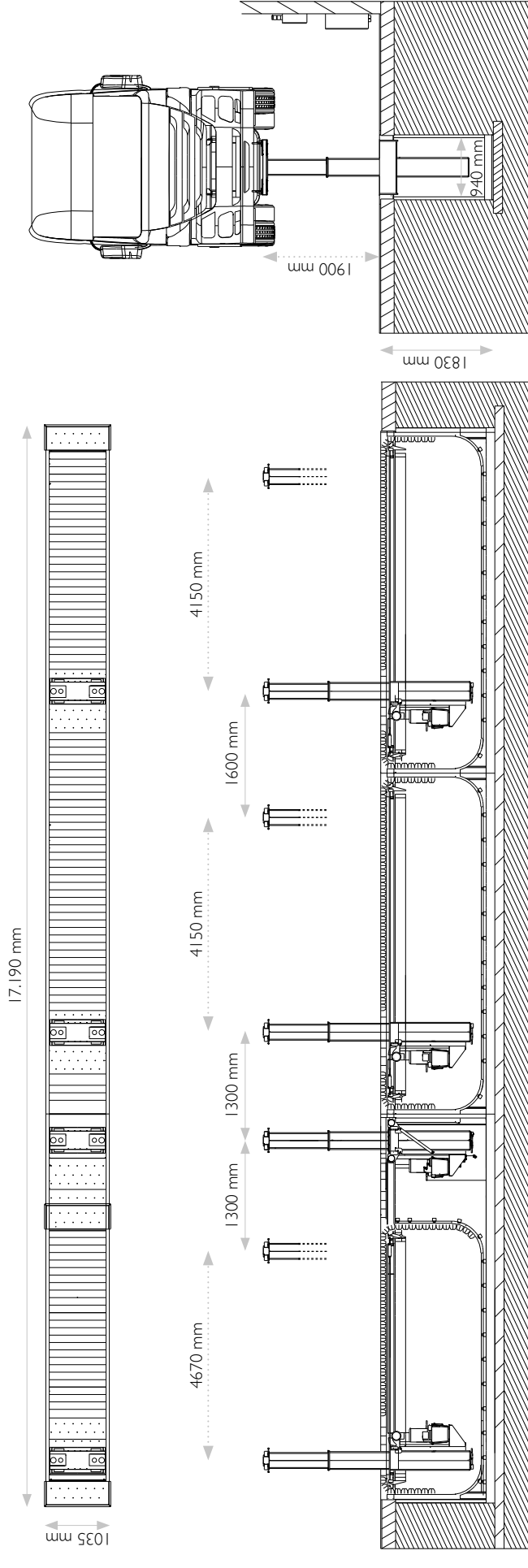

5 SÄULEN STEMPEL HEBEBÜHNE

Innovative und flexible Hebebühne für alle zukünftigen Arbeiten

Nur ein festmontierter Hubzylinder, die restlichen sind beweglich

Die Traversen und Aluminiumrollenabdeckung sind bodeneben entlang der gesamten Unterflurhebebühne

Lieferumfang beinhaltet 2 Fernbedienungen, die Stempelhebebühne kann als zwei voneinander unabhängigen Arbeitsplätzen benutzt werden

Die Bühne wird gebrauchsbereit und vormontiert als Plug and Play System in vier warmgalvanisierten Stahlkassetten geliefert

UL5	
Kapazität	75 t
Hubhöhe	1900 mm
Säulen / Beweglich	5 / 4
Länge der Kasette	21.690 mm
Breite der Kasette	1035 mm
Hebezeit hoch/runter	80 sec
Effektbedarf	30 kw
Ölmenge pro Säule	25 l
Gewicht	11 t

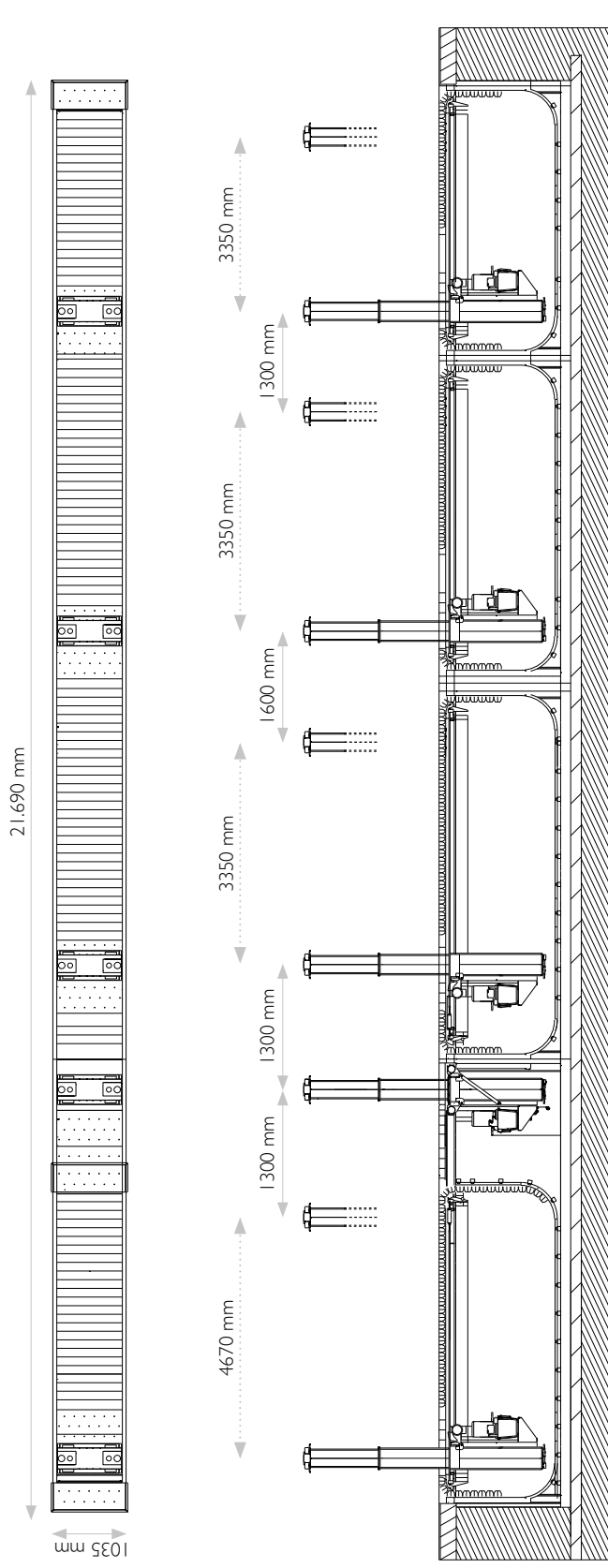

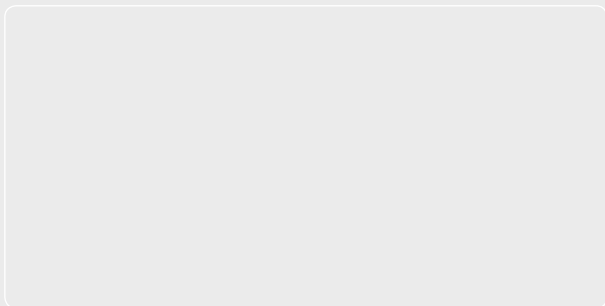

AC Hydraulic A/S

Fanøvej 6 • DK-8800 Viborg • Tel. +45 8662 2166 • Fax +45 8662 2988
Tel. aus Deutschland 0461 94140 • Fax aus Deutschland 0461 92458
E-mail: ac@ac-hydraulic.dk • www.ac-hydraulic.com