



AC Hydraulic^{A/S}
NO COMPROMISE



SCHWERLAST WAGENHEBER
FÜR DIE BAU- UND BERGBAUINDUSTRIE





Seit 1958 setzt AC Hydraulic den Standard für hydraulische Hebevorrichtungen der Automobilindustrie. Mit unserer neuen Produktlinie von Schwerlast Wagenhebern für die Bau- und Bergbauindustrie bringen wir unser renommiertes Wissen und unsere Innovationen auf ein neues Level



A close-up photograph of a blue industrial truck chassis. The image shows a silver roller assembly with four rollers mounted on a blue metal frame. A hydraulic cylinder is visible on the right side of the frame. The background is a light gray gradient.

Unser Schwerlast Wagenheber wurde entwickelt um den Ansprüchen aller Instandhaltungsarbeiten im Gelände entgegenzukommen. Die einzigartige Strapazierfähigkeit der Wagenheber garantiert auch in extremer Arbeitsumgebung, dass alle Anforderungen entsprechend erfüllt werden

Unsere Schwerlast Wagenheber sind vielseitig und robust aber gleichzeitig auch leicht zu manövrieren und zu positionieren. Dem Bediener sind bei herausforderndem Gelände, mit minimalem Aufwand, extrem stabile und sichere Schwerlasthebearbeiten gewährleistet

Die innovative Rahmenkonstruktion erleichtert das Reparieren des Hebers vor Ort oder das Tauschen von Teilen wie z.B. den Wechsel der Gummiräder. Der Wagenheber ist somit immer einsatzbereit

Wir machen keine Kompromisse und sind zuversichtlich, dass unsere Schwerlast Wagenheber Ihren Wartungsaufwand reduzieren und bei allen Reparatur- und Servicearbeiten an Schwerlastkraftfahrzeugen der Bergbau –und Bauindustrie neue Standards setzen





VOR ALLEM SICHERHEIT

Optimale Sicherheit für den Bediener sind durch u.a folgenden Sicherheitsmaßnahmen gewährleistet: Sicherheitsventil gegen plötzlichen Ölverlust, Abstützringe sowie Totmannssicherung am Handgriff

Die große Auswahl an Zubehör und die einzigartige Strapazierfähigkeit der Wagenheber garantieren auch in extremen Arbeitsumgebung, dass alle Anforderungen entsprechend erfüllt werden



FAKTEN

Schwerlast Wagenheber für die Bau- und Bergbauindustrie

- Für Wartungen im Gelände an Schwerlastfahrzeugen konstruiert und entwickelt
- Das aus Stahl bestehende robuste Chassis widersteht allen rauen Arbeitsbedingungen
- Große Gummiräder ermöglichen bei schwerem Gelände leichtes Positionieren
- Die innovative Rahmenkonstruktion erleichtert das Reparieren des Hebers vor Ort oder das Tauschen von Teilen wie z.B. Wechsel der Gummiräder
- Hohe Bodenfreiheit für einfaches Manövrieren im Gelände oder Überwinden von Schienen
- Multifunktionsfähiger ergonomischer Handgriff für einfaches Handling
- Sicherheitsventil verhindert Überlast und Schutz gegen plötzlichem Ölverlust
- Totmannsteuerung für optimale Sicherheit beim Heben und Senken
- Zwei Ösen sowie Parkposition des Handgriffs ermöglichen leichte Handhabung und einfachen Transport
- Abstützringe und Verlängerungen als Zubehör erhältlich

ZUBEHÖR

Abstützringe & Verlängerungen



200 mm

100 mm

150 mm

100 mm

65 mm

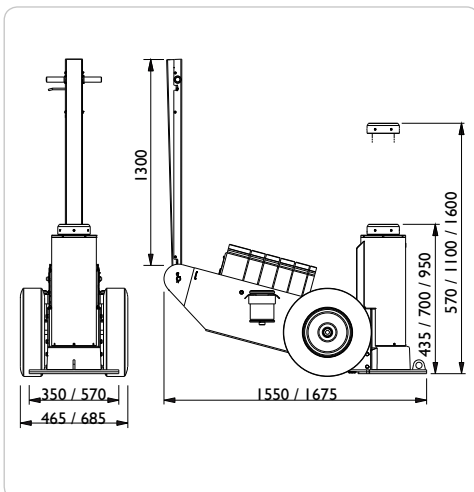

	100-IL / 150-IL	100-I / 150-I	100-IH / 150-IH
Kapazität	100 / 150 t	100 / 150 t	100 / 150 t
Min. Höhe	435 mm	700 mm	950 mm
Max. Höhe	570 mm	1100 mm	1600 mm
Länge, Rahmen	1550 mm	1675 mm	1675 mm
Länge, Hebel	1300 mm	1300 mm	1300 mm
Breite	350 mm	570 mm	570 mm
Breite mit Rädern	465 mm	685 mm	685 mm
Betriebsdruck	10 bar	10 bar	10 bar
Luftverbrauch	1200 l/min	1200 l/min	1200 l/min
Gewicht	332 kg	476 kg	546 kg
Bodenfreiheit	40 mm	65 mm	65 mm

100-IL



150-IL



100-I



150-I



100-IH



150-IH



Unsere Produkte und Bauteile werden zu 100% in Dänemark entworfen, entwickelt und hergestellt. Mit 15.000 m² bietet unser Werk Platz für Roboter, Lasercutmaschinen und modernste CNC-Drehmaschinen. Diese garantieren die Kontrolle über jede Fertigungsstufe

Dieser aktuelle Stand der Technik kombiniert mit unseren 130 qualifizierten Mitarbeitern, erlaubt es uns unsere Geschäftsfirmenphilosophie **NO COMPROMISE** zu leben







AC Hydraulic A/S

Fanøvej 6 • DK-8800 Viborg • Tel. +45 8662 2166 • Fax +45 8662 2988
 Tel. aus Deutschland 0461 94140 • Fax aus Deutschland 0461 92458
 E-mail: ac@ac-hydraulic.dk • www.ac-hydraulic.com